

NB面格子

たて面格子 (MT型) / 四方枠たて格子
ダイヤ格子 / 障子格子 / 四方枠よこ格子

取扱説明書

このたびは、当社製品をお買い上げいただき誠にありがとうございます。
ございます。

この取扱説明書は、お客様が末長く適正な使用をしていただくための説明・注意事項が記載してありますので大切に保管しておいてください。この製品を正しくお使いいただくため、ご使用前には、この取扱説明書をよくお読みください。

引っ越し等により転出される場合は、この取扱説明書を次期入居者または、管理人に必ずお渡ししてください。

安全上のご注意 (必ずお守りください)



- 面格子に取付いているボルト・ナット・ねじ類は絶対にゆるめないでください。(メンテナンス仕様<オプション>の場合)
- 面格子にぶら下がったり、寄りかかったり、無理な力をかけないでください。落下、転落するおそれがあります。
- 防犯上、ご就寝時やお出かけの際は、必ず窓を閉じ、施錠してください。



- 本製品には樹脂部品が使用されています。合成樹脂は太陽光等に含まれる紫外線(温度・湿度)により、劣化が早くなる場合があります。

各部の名称

たて格子(MT型)

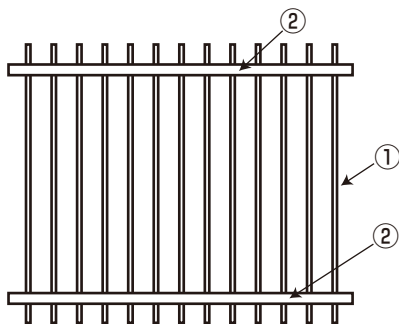

四方枠たて格子

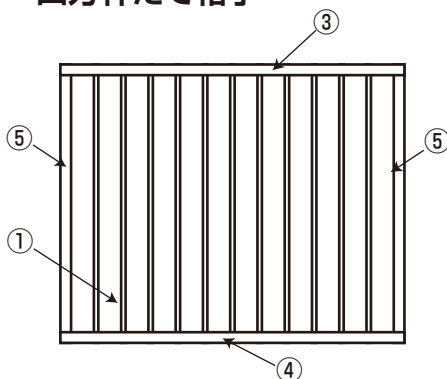

①格子 ②横棧 ③上枠 ④下枠 ⑤タテ枠

【その他種類】◎ダイヤ格子 ◎障子格子 ◎よこ格子

日頃のお手入れについて

日頃のお手入れは、製品を長く、安全にご使用いただくために大切なことです。

■面格子はアルミニウム及び樹脂で作られています。表面に付いたゴミ・ホコリ、雨水等は腐蝕の原因になります。定期的に掃除してください。

■海岸地帯や交通量の多い地域は、塩分や排気ガスによる汚損が進みやすいので、こまめにお手入れをしてください。

お手入れの方法

■上下の棧には、ほこり、ごみ、異物などが付きやすいので、化学モップなどで念入りにお掃除をしてください。

■洗剤をご使用の場合は、中性洗剤を薄めてお使いいただき、その後カラ拭きをしてください。



網戸のメンテナンス方法(オプション)

面格子を開放することにより網戸と窓ガラスのお掃除ができます。

1 メンテナンス用アームの取り外しビスをはずします。

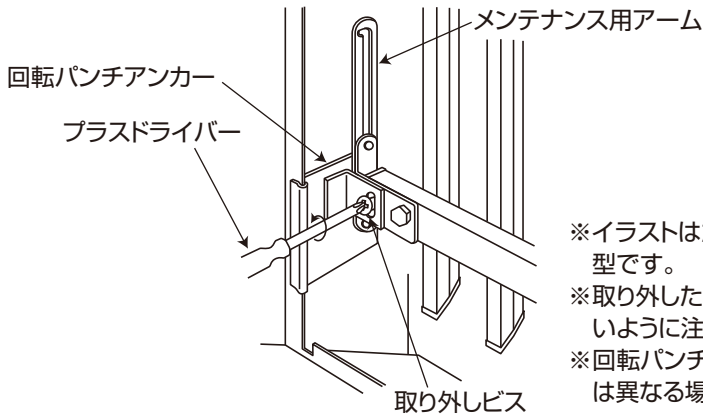

2 前方に注意して、横棧または下枠を持ち、メンテナンス用アームが伸びきるまで押し出します。

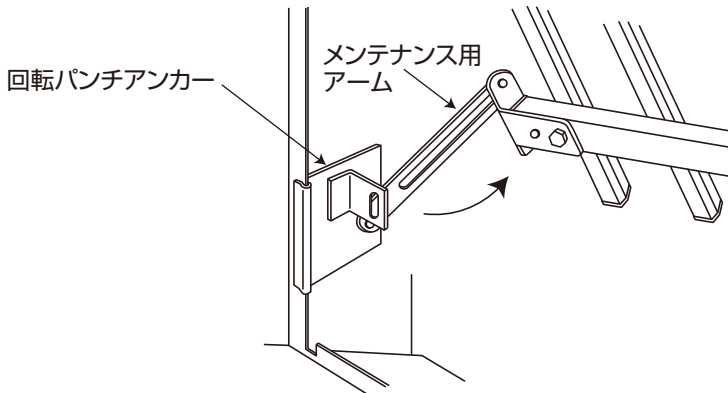

3 面格子本体を外側に押し出した後、網戸をはずします。

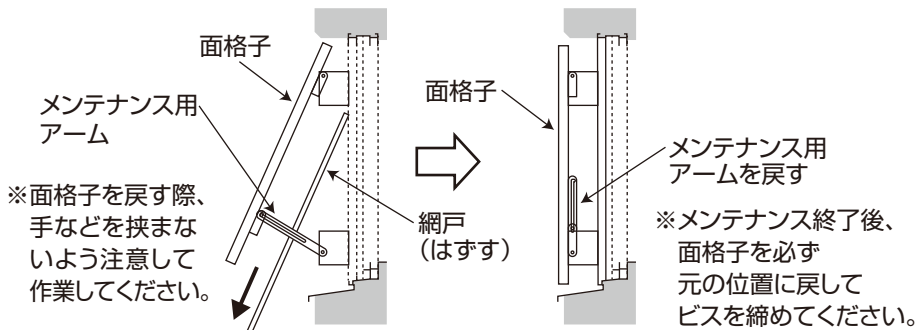

商品保証について

当社は、当社の商品に関し、ここに記載の保証期間、補償内容の範囲において無料修理を行うことをお約束します。保証期間中に故障、損傷などの不具合(以下「不具合」といいます)が発生した場合には、まずお取扱いの建築会社、工務店、販売店に修理をご依頼ください。

《対象商品》

当社製面格子商品

《保証期間》

建築会社様よりの引き渡し日から(保証書がある場合は保証開始日から)2年。BL(優良住宅部品認定)製品は建築会社様よりの引き渡し日から(保証書がある場合は保証開始日から)5年。

※改修工事の場合は、改修部分の工事完了日とします。分譲住宅(建売住宅)の場合は、建築主様への引き渡し日とします。保証期間経過後の修理、交換などは有料といたします。

《保証内容》

取扱説明書、本体ラベルまたはその他の注意書きに基づく適正なご使用状態で、保証期間内に不具合が発生した場合には、下記に例示する“免責事項”を除き無料修理いたします。なお、強風雨時に面格子上下枠に雨水がたまることがあります。これは商品上の特性であり不具合ではありません。

◎お客様の法律上の権利を制限するものではありませんので、保証期間経過後の修理についてご不明の場合はお問い合わせください。

◎この商品保証は日本国内においてのみ適用されるものとし、日本国外に納品される商品については適用しないものとします。

《免責事項》

保証期間内でも、次のような場合には有料修理となります。

- ①当社の手配によらない第三者の加工、組立、施工、管理、メンテナンスなどの不備に起因する不具合(例:中性洗剤以外のクリーニング剤を使用したことによる変色や腐食、工事中の養生不良による変色や腐食など)
- ②建築躯体の変形など商品以外に起因する商品の不具合(例:商品を取り付けている建物の柱などが変形すること等により発生する不具合)
- ③商品周辺の自然環境、住環境などに起因する結露、腐食などの不具合(例:塩害による腐食。大気中の砂塵、煤煙、各種金属粉、亜硫酸ガス、アンモニア、車の排気ガス、ガス給湯器の排気ガスなどが付着して起きる腐食。異常な高温、低温、多湿による不具合など)
- ④天災その他の不可抗力またはこれらによって商品の性能を超える事態が発生した場合の不具合(例:暴風、豪雨、高潮、地震、落雷、洪水、地盤沈下、火災、津波、噴火など)
- ⑤通常の生活条件下では予測することが不可能な現象、商品発売時点で実用化されている技術では予測することが不可能な現象、またはこれが原因で生じた不具合
- ⑥商品のまたは部品の経年変化(使用に伴う消耗、摩耗など)、経年劣化(樹脂部分の変質、変色など)またこれらに伴うさび、またはその他類似の不具合
- ⑦商品または部品の材料特性に伴う現象
- ⑧引き渡し後の操作誤り、調整不備または適切な維持管理を行わなかったことによる不具合(例:お掃除や注油等を行わないこと等により発生する不具合)
- ⑨お客様自身の組立、取付、修理、改造(必要部品の取外しを含む)に起因する不具合
- ⑩本来の使用目的以外の用途に使用された場合の不具合または使用目的と異なる使用方法による場合の不具合
- ⑪犯罪などの不法な行為に起因する破損や不具合(例:窃盗を目的に家に入るため商品を破壊すること等により発生する不具合)
- ⑫表示された商品の性能を超えた性能を必要とする場所に取付けられた場合の不具合
- ⑬小動物や虫などの害による不具合(例:犬、猫、鳥、ねずみなどの噛みキズ、引掻きキズ等により発生する不具合)

《補修部品の供給期間について》

商品の機能を維持するために必要な補修部品の最低供給期間は、お引渡し終了後10年間です。ただし、商品販売終了後10年に満たない場合でも補修部品の供給が難しい場合は代替の商品を供給させていただくこともありますのでご了承ください。

※補修用品には、商品の機能維持には問題の無い範囲で色やデザインが異なる部品も含まれています。



株式会社 **ナカムラ**

〒660-0803 兵庫県尼崎市長洲本通1-11-10
TEL.06-6488-0801 FAX.06-6488-3363